

BGK 电缆

生产的电缆可用于各种土工和水利工程中。电缆具有良好的防水性和电器性能，可根据需要在土体或混凝土中直接埋设。电缆芯线均为每对双绞，单独锡箔屏蔽，屏蔽覆盖率为 100%，为了便于电缆连接及提高电缆的抗拉强度，每根电缆内均设置有高强度钢绞线。根据需要可提供各种不同的电缆护套：PVC 护套用于标准用途，聚四氟乙烯护套适用于高温场合，而聚胺脂护套则用于耐磨损场合，带通气管的电缆用于带自动大气平衡补偿的传感器。



BGK05-375V6 标准 10 芯双绞屏蔽电缆

芯线材质	铜或铜合金，表面镀锡
芯线面积	0.30mm ²
芯线电阻	≤4.8Ω/100m (单芯)
屏蔽材料	铝箔或加密铜网
护套材料	PVC
护套厚度	1.65mm
电缆外径	10mm.
电缆绝缘阻抗	>200MΩ
耐水压力	7Mpa
工作温度	-25℃~+80℃

BGK07-500V6 标准 14 芯双绞屏蔽电缆

芯线材质	铜或铜合金，表面镀锡
芯线面积	0.30mm ²
芯线电阻	≤4.8Ω/100m (单芯)
屏蔽材料	铝箔或加密铜网
护套材料	PVC
护套厚度	1.65mm
电缆外径	12mm.
电缆绝缘阻抗	>200MΩ
耐水压力	7Mpa
工作温度	-25℃~+80℃

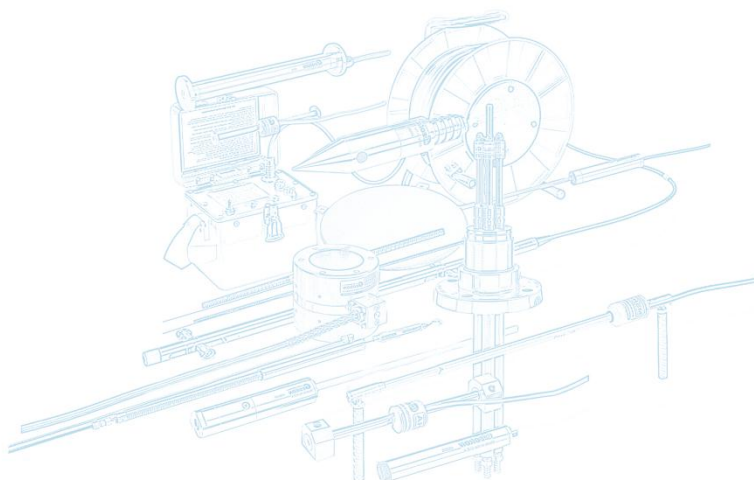

基康仪器股份有限公司

地址：北京市海淀区彩和坊路8号天创科技大厦1111室（100080） 电话：010-62698899 传真：010-62698866 网址：www.geokon.cn

成都分公司	上海办事处	广州办事处	沈阳办事处	武汉办事处	西安办事处	新疆办事处
电话 028-85265767	电话 021-32535933	电话 020-28855166	电话 024-83953991	电话 027-85511500	电话 029-84500508	电话 0991-8883872
传真 028-85266881	传真 021-32535937	传真 020-28855227	传真 024-83953995	传真 027-85511200	传真 029-84500508-606	传真 0991-8883872